



# REDEKASSE MED KAMERA FOR VILDE FUGLE

## Instruktioner

Inkluderer en 12v jævnstrømsadapter, en SCART-adapter og et 20 m kabel, så du kan følge med i fuglenes redebyggeri og livet i reden på dit tv.

Dette system er udviklet til at vise billeder fra redekassen på et tv eller en video-monitor, der er udstyret med AV IN. Systemet kan tilsluttes en computer ved hjælp af video capture-udstyr og relevant software.

### Tilslutning af dit Gardman redekassekamasæt

Åbn taget ved at dreje låsen på højre side af redekassen lige over taget. Det bør se sådan her ud, når det lange kabel er installeret og dækpladen på den hvide kabelkanal (ned ad redekassens venstre yderside) er fjernet.

Kameraet er et sort/hvid CMOS-overvågningskamera. Det har 6 infrarøde lysdioder foran på huset, så det kan se tydeligt, når det er bælgrødt, og du kan følge med dag og nat uden at forstyrre fuglene.

Kameraet er monteret på undersiden af taget ved hjælp af en rustfri stålskrue. Du kan til hver en tid fjerne kameraet ved at skrue skruen af og løfte kameraet ud. Vær opmærksom på, at objektivet er beskyttet af et lille sort objektivdæksel. **Dette sorte dæksel skal fjernes inden brug – det tages af og sættes på ganske enkelt.**

Kameraet har en ledning med tre forbindelsesstik. Det gule forbindelsestik overfører redekassebilledet (video) til dit tv, det hvide forbindelsestik overfører redekasselyden (lyd) til tv'et, og det røde forbindelsestik overfører lavspændingsstrømmen (12v jævnstrøm) til kameraet.

De tre små ledninger fra kameraet løber ud gennem en åbning øverst i den højre væg, så de tre forbindelsesstik hænger ned inden i den hvide kabelkanal på redekassens højre yderside. Kabelkanalen har en dækplade, der klippes af og på – hvis dækpladen bliver for løs, tryk kabelkanalens vægge udad for at forbedre grebet på dækpladen.

Sættet omfatter også et 20 m langt kabel med tre forbindelsesstik i hver ende. De gule og hvide forbindelsestik er de samme i begge ender, men de røde forbindelsesstik er forskellige – den ene ende er et rødt stik (tv-enden) og den anden ende er en rød stikdåse (redkassekameraets ende). Dette gør det muligt at overføre billede, lyd og strøm i et kabel.

For at forbinde det lange kabel med kameraet skal du åbne kabelkanalen på redekassens højre yderside og blot forbinde forbindelsesstikkene på det lange kabel med kamerakablets forbindelsesstik – gult med gult, hvidt med hvidt og rødt med rødt. Husk, at de røde strømforbindelsesstik på det lange kabel ikke er ens i begge ender, så hvis den ene røde ende ikke passer, så passer den anden røde ende.

I kablets tv-ende indenfor kan du sætte de gule og hvide forbindelsesstik i deres tilsvarende gule og hvide AV-stikkontakter på tv'et, hvis det er udstyret med dem (små runde stikkontakter, der som regel sidder foran på tv'et). Eller du kan sætte det lange kables gule og hvide forbindelsesstik i den medfølgende SCART-adapter, og så sætte SCART-adapteren i SCART-kontakten på dit tv (som vist på tegningen ovenfor).

Tilslut nu strømmen. Sørg for, at der er slukket for strømmen på en stikkontakt, og sæt så 12v-jævnstrømsadapteren i. Sæt det lille sorte stik for enden af strømadapteren i den røde stikdåse for enden af det lange kabel.

Når du tænder på stikkontakten, bør du få et billede inde fra redekassen på tv'ets AV-kanal. Hvis ikke, slukker du på stikkontakten og kontrollerer, om det hele er forbundet korrekt, at der er tændt for tv'et, og at objektivdækslet er fjernet fra kameraet, før du tænder på stikkontakten igen.

Du kan afprøve hele denne procedure indenfor for at kontrollere, at det hele virker, og gøre dig selv bekendt med sættet. Du kan dog risikere, at der lyder en høj hyletone, hvis lydstyrken er for høj på tv'et, og kameraet er for tæt på tv'et. For at slippe for denne feedback flyt redekassen og kameraet længere væk fra tv'et, og skru ned for lyden. Når du sætter redekassen udenfor, løses problemet med feedback.

Når du afprøver systemet indenfor, kan billedet være lidt uskarpt, eller der kan være støj på det, fordi det lange kabel stadig er rullet sammen. Hvis dette sker, skyldes det induktans på grund af, at signalet går rundt og rundt i kablets cirkulære vikling, og dette vil ikke ske, når kablet er rullet ud.

For at afprøve billedets fokus placer noget omkring 25 mm tykt på bunden af redekassen. Det er her æggene og ungerne kan forventes at ville ligge, når reden er bygget.

Vær opmærksom på, at kameraet kan dreje på sin skrue og vippe på sit understel, så det kan rettes mod alle steder i redekassen. Fokus indstilles ved at dreje på objektivet.

## Garantía

La cámara y los accesorios están garantizados por doce meses a partir de la fecha de compra y los componentes defectuosos se cambiarán siempre y cuando el sistema se haya utilizado de acuerdo con estas instrucciones y no se hayan conectado a esta sistema piezas (cámara, fuentes de alimentación, etc.) de otro fabricante. Los daños, las modificaciones del usuario o la apertura de la cámara no están cubiertos por la garantía.

DK

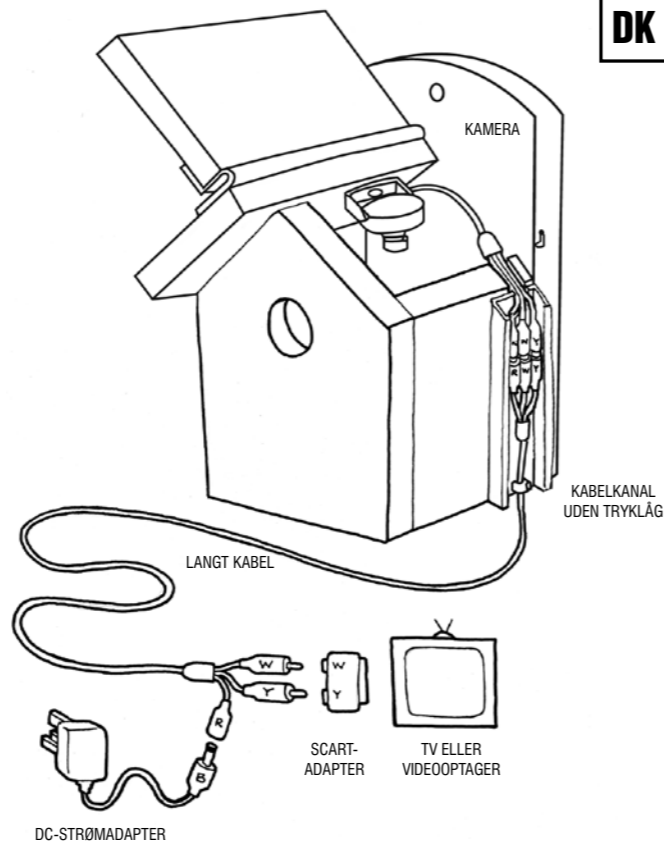

Når du er sikker på, at alt fungerer, som det skal, slukker du for systemet på stikkontakten og tager det lange kabel ud af stikkontakten. Så kan du hænge redekassen op udenfor. Du kan føre det lange kabel ind i huset via et åbent vindue eller gennem et hul boret i væggen. Hullet skal være mindst 16 mm i diameter, men 19 mm er bedre, og selv da skal du vikle forbindelsesstikkene ind i husholdningsfilm eller tape et efter et for at kunne føre dem igennem et så snævert hul. Det er bedst at vikle dem på en tynd, stiv trækwire, så du kan føre wren gennem hullet først og bruge den til forsigtigt at trække forbindelsesstikkene gennem hullet.

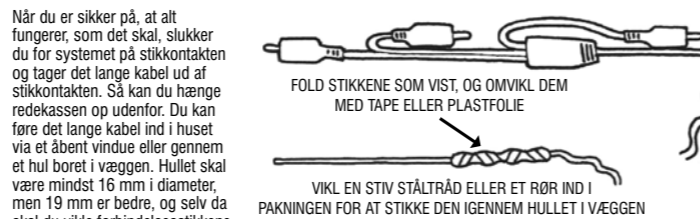

Vær meget omhyggelig, når du fører kabel og forbindelsesstik gennem et hul – flere systemer beskadiges ved at forbindelsesstik trækkes af, når kabler føres gennem vægge end på noget andet tidspunkt.

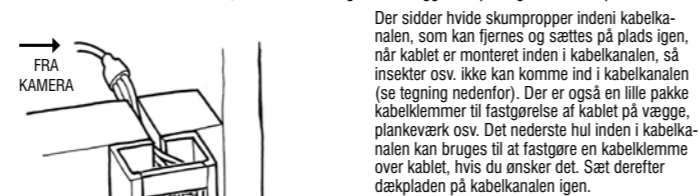

Der sidder hvide skumpropper inde i kabelkanalen, som kan fjernes og sættes på plads igen, når kablet er monteret inden i kabelkanalen, så insekter osv. ikke kan komme ind i kabelkanalen (se tegning nedenfor). Der er også en lille pakke kabelklemmer til fastgørelse af kablet på vægge, plankeværk osv. Det nederste hul inden i kabelkanalen kan bruges til at fastgøre en kabelklemme over kablet, hvis du ønsker det. Sæt derefter dækpladen på kabelkanalen igen.

### Placering af redekassen

Hvis du vil sætte redekassen fast på et træ, brug det medfølgende aluminiumssøm. Søm og skruer i stål, der bliver siddende i træer, kan splintre en motorsavsklinge, hvis træet en dag tælles – motorsave kan sikkert skære igennem aluminiumssøm.

Placer uden for rovdvirs rækkevidde og beskyttet mod stærk vind, regn og stærkt sollys. Undlad at placere redekassen ved siden af fuglebrætter eller andre foderanordninger. Redekassen skal vippe let ned foran og placeres mellem 1,5 og 5 m over jorden. Den skal placeres på et sted, der nemt kan nås med det 20 m lange kabel.

Undlad at forstyrre redekassen, indtil ungerne er fløjet fra reden. Rens redekassen i slutningen af september eller starten af oktober, så den kan bruges som husly og er klar til næste sæsons redebyggeri.



## UK CAMERA NESTBOX INSTRUCTIONS

## DE NISTKASTEN MIT KAMERA ANLEITUNG

## FR NICHOR A CAMARA CONSIGNES

## NL CAMERANESTDOOS INSTRUCTIES

## ES CAJA-NIDO CON CAMARA INSTRUCCIONES

## IT NIDO CON TELECAMERA ISTRUZIONI

## DK REDEKASSE MED KAMERA INSTRUKTIONER

Code A02049

Gardman Limited, High Street, Moulton, Spalding, Lincolnshire, PE12 6QD, UK.

Customer Services  
Tel: +44 (0) 1406 372227

www.gardmanwildbirdcare.co.uk



# CAMERA NESTBOX FOR WILD BIRDS

## Instructions

Includes a 12v DC power adapter, a SCART adapter and a 20m cable to allow you to watch and hear garden birds on your TV as they nest and raise a family.

This system is designed to show the nest box pictures on a TV set or video monitor equipped with AV IN. To connect this system to a computer, you will need a video capture device and suitable software.

### Connecting up your Gardman nest box camera kit

Open the roof by turning the catch on the right side of the nest box, just above the roof. This is what you should see when the long cable is installed and the front cover on the white trunking (down the left outside wall of the nest box) is removed.

The camera is a black and white CMOS CCTV camera. It has 6 infra-red LEDs on the front of its case to enable it to see clearly in pitch darkness, so you can watch day and night without disturbing the birds.

The camera is mounted on the underside of the roof by means of a stainless steel bolt. If you ever need to remove the camera, simply unscrew the bolt and lift the camera out. Please note that it has a little black lens cover over front of the lens to protect it. **This black cover should be removed before use – it simply pushes on and pulls off.**

There is a wire with three connectors hanging out of the camera. The yellow connector carries the nest box picture (video) back to your TV, the white connector carries the nest box sound (audio) back to your TV and the red connector carries the low voltage power (12v DC) to the camera.

The three little wires from the camera go out through a slot in the top of the right side wall so that the three connectors hang down inside the white trunking on the right outside of the nest box. The trunking has a cover that clips off and on – if the cover ever becomes too loose, squeeze the walls of the trunking outwards to improve its grip on the cover.

The kit also includes a long 20m cable, with three connectors on each end. The yellow and white connectors are the same on both ends, but the red connectors are different – one end is a red plug (the TV end) and the other end is a red socket (the nest box camera end). This enables the picture, sound and power to be carried in one cable.

To connect the long cable to the camera, open the trunking on the right outside of the nest box and simply connect the 'long cable' connectors to the camera cable connectors – yellow to yellow, white to white and red to red. Don't forget – the red power connectors on the long cable are different at each end, so if one red end doesn't fit, the other red end will.

Indoors, at the TV end of the cable, you can plug the yellow and white connectors into their corresponding yellow and white AV sockets on your TV if it has them (little round sockets, usually on the front of the TV). Alternatively, you can plug the yellow and white connectors on the long cable into the SCART adapter provided, and then plug the SCART adapter into the SCART socket on your TV (as shown in the diagram).

Now connect the power. Make sure the switch is turned off at a wall socket, then plug in the 12v DC power adapter. Plug the little black plug on the end of the power adapter into the red socket on the end of the long cable.

When you turn on the wall socket, you should get a picture of the inside of the nest box on your TV's AV channel. If not, switch off the wall socket, make sure it is all connected up properly, the TV is on and the lens cap has been taken off the camera, then turn it on again.

You can try out this whole procedure indoors to check that everything is working and acquaint yourself with the kit, although you might get a loud howl of feedback if the volume is too high on the TV and the camera is too near the TV. To get rid of any feedback, simply move the nest box and camera further away from the TV and turn the volume down. When you put the nest box outside, feedback won't be a problem.

When you test the system indoors, you may get some fuzziness or interference on the picture because the long cable is still coiled up. If it should happen, this problem is caused by inductance due to the signal going round and round the circular coil of cable and it won't happen when the cable is laid out.

To test the picture focus, place something about 1" (25mm) thick, inside, on the floor of the nest box. This is where the eggs and babies can be expected after a nest is built.

Please note that the camera can swivel on its bolt and tilt on its cradle, so it can point anywhere in the nest box. The focus is adjusted by rotating the lens.

To test the picture focus, place something about 1" (25mm) thick, inside, on the floor of the nest box. This is where the eggs and babies can be expected after a nest is built.

Please note that the camera can swivel on its bolt and tilt on its cradle, so it can point anywhere in the nest box. The focus is adjusted by rotating the lens.

## Warranty

The camera and accessories are guaranteed for twelve months from date of purchase and defective components will be replaced provided the system has been used in accordance with these instructions and no other manufacturer's parts (cameras, power supplies, etc) have been attached to this system. Damage, user modifications or opened cameras are not covered by guarantee.

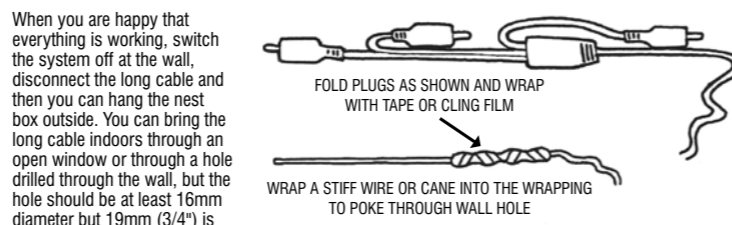
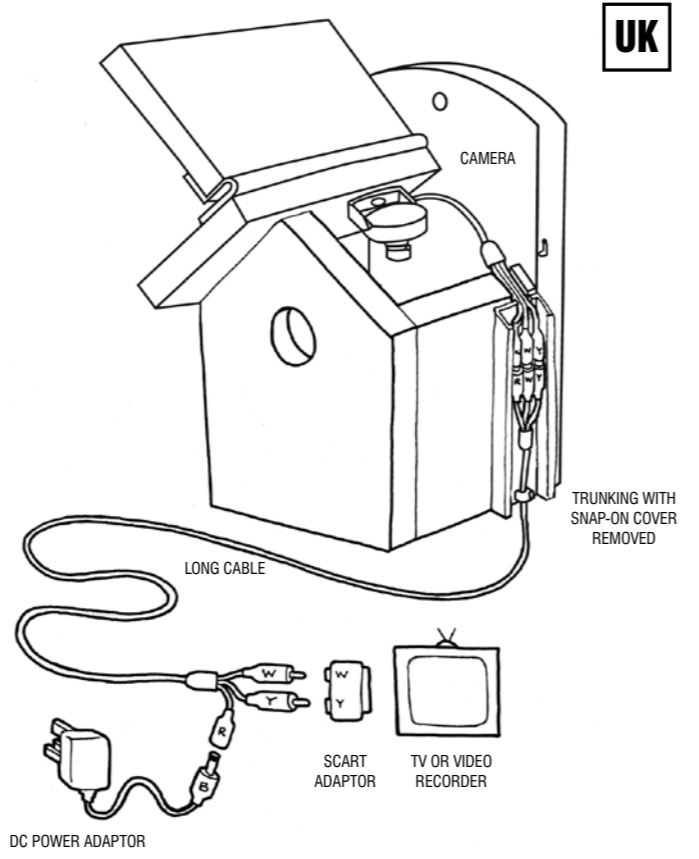

When you are happy that everything is working, switch the system off at the wall, disconnect the long cable and then you can hang the nest box outside. You can bring the long cable indoors through an open window or through a hole drilled through the wall, but the hole should be at least 16mm diameter but 19mm (3/4") is better, and even then, you will have to wrap the connectors with cling film or tape, one behind the other in single file, in order to feed them through such a tight hole. It is best to wrap them onto a thin, stiff draw wire, so you can poke the wire through the hole first and use it to gently draw the plugs through the hole.

Work very, very carefully when feeding cable and plugs through a hole – more systems are damaged by pulling plugs off when feeding cables through walls than at any other time.

There are white foam bungs inside the trunking that can be removed and replaced when the cable is installed inside the trunking to keep insects, etc out of the trunking (see diagram below). There is also a small packet of cable clips to fix the cabling to walls, fences, etc., – the bottom hole inside the trunking can be used to fix a cable clip over the cable if preferred. Then refit the cover on the trunking.

**Siting the nest box**  
If fixing your nest box to a tree, use the aluminium nail provided. Steel nails and screws left in trees can shatter a chainsaw blade if the tree is felled one day – chainsaws can cut through aluminium nails in safety.

Site out of reach of predators and shelter from prevailing wind, rain and strong sunlight. Do not place adjacent to bird tables or other feeding devices. The nest box should be tilted down slightly at the front and be between 1.5m and 5m above the ground. It should be placed within easy reach of the 20m length of the cable.

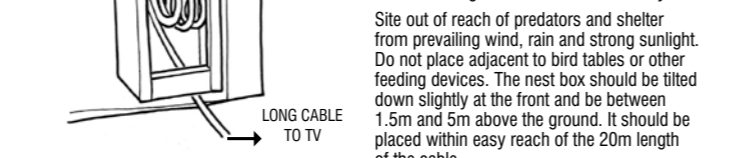

Do not disturb the nest box until the fledglings have left. Clean out the nest box during late September or early October so that it can be used as a roosting site and will be ready for the next seasons nesting attempts.

You can help us to understand wild birds more fully by recording the results of nesting by entering information on the British Trust for Ornithology's Nest Records Scheme at [www.bto.org.uk](http://www.bto.org.uk)



# NISTKASTEN MIT KAMERA FÜR WILDVÖGEL

## Anleitung

Inklusive eines 12v DC Power Adapters, Scart Adapter und einem 20m Kabel um die Wildvögel in der Brutzeit auf Ihrem Fernseher sehen und hören zu können.

Dieses System wurde entwickelt, um Bilder aus dem Nistkasten auf einem Fernsehgerät oder Monitor, ausgestattet mit AV-In, zu zeigen. Um eine Verbindung dieses Systems mit einem Computer herzustellen, benötigen Sie ein Video-Capture-Gerät und entsprechende Software.

### Anschließen Ihres Gardman Nistkasten Kamera Systems

Öffnen Sie das Dach durch Drehen der Halterung auf der rechten Seite des Nistkastens. Dies sollten Sie sehen, wenn das lange Kabel installiert und die Abdeckung des weißen Kabelkanals (an der linken Außenwand des Nistkastens) entfernt ist.

Diese Kamera ist eine Schwarz-Weiß CMOS CCTV-Kamera und verfügt über 6 Infrarot-LEDs auf der Vorderseite, damit Sie die Vögel auch bei völliger Dunkelheit scharf sehen können ohne die Vögel zu stören.

Die Kamera ist an der Unterseite des Daches mit einer Edelstahlschraube montiert. Sollten Sie jemals die Kamera entfernen müssen, schrauben Sie einfach die Schraube ab und heben die Kamera heraus. **Beachten Sie die Schutzabdeckung der Linse. Diese Schwarze Abdeckung muss durch Abziehen vor dem Gebrauch der Kamera entfernt werden.**

Ein Kabel mit drei Anschlüssen geht von der Kamera ab. Der gelbe Stecker überträgt die Nistkasten Bilder (Video) und der weiße Stecker überträgt den Nistkasten Ton (Audio) an Ihr Fernsehgerät. Der rote Stecker versorgt die Kamera mit Niederspannung (12V DC).

Die drei kleinen Drähte aus der Kamera gehen durch einen kleinen Schlitz in der Spitze der rechten Seitenwand, so dass die drei Anschlüsse Außen in den weißen Kabelkanal auf der rechten Seite des Nistkastens sind. Der Kabelkanal hat eine Abdeckung. Sollte diese mal zu locker sein, drücken Sie einfach die Wände des Kabelkanals leicht nach Außen, damit die Abdeckung wieder besser sitzt.

Das Set enthält ein 20m Kabel mit drei Steckern an beiden Enden. Die gelben und weißen Stecker sind auf beiden Seiten gleich aber die roten Stecker sind unterschiedlich. An einem Ende ist ein roter Stecker (TV-Ende) und das andere Ende ist eine rote Buchse (Nistkasten-Kamera-Ende). Dies ermöglicht es, die Bild-, Ton- und Stromversorgung in nur einem Kabel durchzuführen.

So schließen Sie das lange Kabel an die Kamera: öffnen Sie den Kabelkanal auf der rechten Außenseite des Nistkastens und verbinden das Kabel mit den Steckern im Kabelkanal; gelb an gelb, weiß an weiß und rot an rot. Vergessen Sie nicht, dass die roten Enden an dem Kabel unterschiedlich sind. Sollte eine Seite nicht passen, passt die andere Seite.

Im Haus: Am Ende des TV-Kabels können Sie den gelben und weißen Stecker in die entsprechende gelbe und weiße AV-Buchse stecken, sofern an Ihrem Fernsehgerät vorhanden. (kleine runde Buchsen, in der Regel auf der Vorderseite des Fernsehgerätes.) Alternativ können Sie den gelben und weißen Stecker mit einem Scart-Adapter versehen und diesen dann in die Scart-Buchse an Ihrem Fernsehgerät stecken. (Wie in der Abbildung oben gezeigt.)

Schließen Sie nun den Strom an. Achten Sie darauf, dass das Gerät an der Steckdose ausgeschaltet ist. Stecken Sie nun den 12V DC Stecker in das Netzteil. Stecken Sie den kleinen schwarzen Stecker am Ende des Netzteils in die rote Buchse am Ende des langen Kabels.

Wenn Sie nun die Steckdose wieder anschalten, sollten Sie ein Bild von der Innenseite des Nistkastens auf Ihrem AV-Kanal an Ihrem Fernsehgerät sehen. Wenn nicht, schalten Sie die Steckdose wieder aus und stellen Sie sicher, das alles richtig angeschlossen ist, das Fernsehgerät eingeschaltet und der Objektivdeckel von der Kamera entfernt wurde. Dann schalten Sie die Steckdose wieder an.

Sie können versuchen sich mit dem Set im Haus vertraut zu machen und zu testen ob alles funktioniert. Eventuell hören Sie ein lautes Geheul, was bedeuten kann, dass die Lautstärke an Ihrem Fernsehgerät zu hoch ist und die Kamera zu nah am Fernseher steht. Stellen Sie dann einfach den Nistkasten weiter weg vom Fernseher und drehen die Lautstärke runter. Sollte Sie den Nistkasten schon draußen angebracht haben, sollte dies kein Problem sein.

Wenn Sie die Kamera im Haus testen, ist das Bild eventuell unscharf, weil das lange Kabel noch aufgewickelt ist. Dieses Problem sollte nicht mehr auftreten, wenn das Kabel verlegt wurde.

Um den Bildfokus zu testen, platzieren Sie etwas ca. 1" (25mm) dickes Innen auf dem Boden des Nistkastens. Das ist die Stelle an der die Eier und Babys nach dem Nestbau erwartet werden.

Bitte beachten Sie, dass die Kamera im Inneren des Nistkastens auf seinem Bolzen drehbar ist und somit auf jeden Punkt im Nistkasten eingestellt werden kann. Der Fokus wird durch Drehen des Objektivs angepasst.

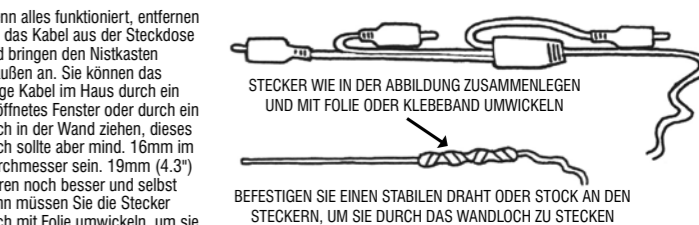
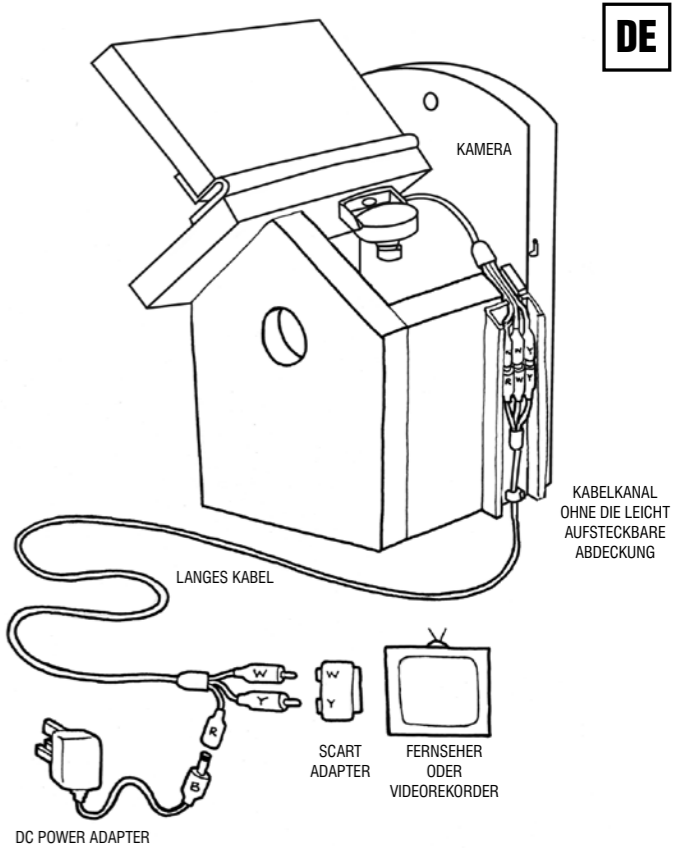
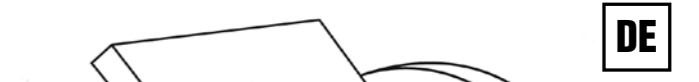

Wenn alles funktioniert, entfernen Sie das Kabel aus der Steckdose und bringen den Nistkasten draußen an. Sie können das lange Kabel im Haus durch ein geöffnetes Fenster oder durch ein Loch in der Wand ziehen, dieses Loch sollte aber mind. 16mm im Durchmesser sein. 19mm (4,3") wären noch besser und selbst dann müssen Sie die Stecker noch mit Folie umwickeln, um sie besser durch das Loch ziehen zu können. Besser ist es, das Kabel an einem dünnen, stabilen Draht zu befestigen und langsam durch das Loch zu ziehen.

Arbeiten Sie sehr vorsichtig beim Durchziehen des Kabels durch das Loch. Zu keinem anderen Zeitpunkt ist das Kabel leichter zu beschädigen z.B. indem ein Stecker abreißt etc.

Im Inneren des Kabelkanals sind weiße Schaumringe, die entfernt und durch neue ersetzt werden können, um Insekten fern zu halten (siehe Bild unten). Es gibt auch ein kleines Packet Kabel-Clips zur Befestigung des Kabels an Mauern, Zäunen usw. - das Loch im Inneren des Kabelkanals kann für die Befestigung des Kabels durch einen Kabel-Clip genutzt werden. Befestigen Sie nun die Abdeckung wieder auf dem Kabelkanal.

**Standortwahl für den Nistkasten**  
Wenn Sie den Nistkasten an einem Baum anbringen, nutzen Sie bitte Aluminiumnägel, weil Stahlnägel und Schrauben die Klingen von Kettensägen zerbrechen können.

Befestigen Sie den Nistkasten außerhalb der Reichweite von Räufern und geschützt vor Wind, Regen und zu starker Sonneneinstrahlung. Nicht neben Futterstellen aufhängen. Der Nistkasten sollte an der Vorderseite leicht nach unten kippen und zwischen 1,5m und 5m über dem Boden angebracht werden.

Er sollte in der Reichweite des 20m Kabels angebracht werden.

Bitte gehen Sie nicht an den Nistkasten, bis die Jungvögel diesen verlassen haben. Reinigen Sie den Nistkasten Ende September / Anfang Oktober, so dass dieser als Schlafplatz genutzt werden kann und für die nächste Nistsaison bereit ist.

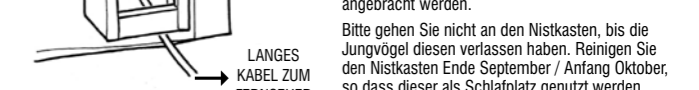

## Garantie

Kamera und Zubehör, sowie defekte Bauteile werden 12 Monate ersetzt, sofern das System anhand dieser Anweisung angebracht und genutzt wurde und keine Teile von anderen Herstellern (Kameras, Netzteile usw.) angebracht wurden. Schäden die durch Änderungen durch den Benutzer entstanden sind oder eine geöffnete Kamera sind nicht durch die Garantie abgedeckt.



# NICHOIR A CAMERA POUR OISEAUX SAUVAGES

### Consignes

Comprend un adaptateur d'alimentation en courant continu de 12 V, un adaptateur péritel et un câble de 20 m pour vous permettre d'observer et d'écouter les oiseaux du ciel sur votre télévision lorsqu'ils font leur nid et élèvent leur famille.

Ce système a été conçu pour visualiser les images à l'intérieur du nichoir sur un écran de télévision ou un moniteur vidéo équipé d'un câble d'entrée audio-vidéo. Pour connecter ce système à un ordinateur, vous avez besoin d'un dispositif de saisie d'images et d'un logiciel approprié.

### Connexion de votre caméra pour nichoir prête-à-monter Gardman

Ouvrez le toit en tournant le loquet sur la droite du nichoir, juste au-dessus du toit. Voici ce que vous devriez voir une fois le long câble installé et le couvercle sur le devant de la gaine blanche en plastique (verticale le long de la paroi extérieure gauche du nichoir) enlevé.

La caméra est une caméra CMOS noir et blanc en circuit fermé. Elle est munie de 6 LED infrarouges sur le devant du nichoir permettant de voir clairement dans le noir complet, et cela afin de vous permettre de regarder les activités des oiseaux pendant la journée et la nuit sans les déranger.

La caméra est montée sur le dessous du toit au moyen d'un boulon en acier inoxydable. Si vous avez besoin d'enlever la caméra, il vous suffit de dévisser le boulon et de sortir la caméra en la soulevant. Veuillez noter qu'il y a un petit capuchon noir placé sur le devant de l'objectif pour le protéger. **Ce capuchon noir doit être enlevé avant d'utiliser la caméra - il suffit d'appuyer dessus et de le tirer.**

La caméra est munie d'un câble terminé par trois connecteurs. Le connecteur blanc renvoie à votre télévision l'image (vidéo) de l'intérieur du nichoir, le connecteur blanc renvoie à votre télévision les sons (audio) à l'intérieur du nichoir et le connecteur rouge est pour le courant d'alimentation basse tension (courant continu de 12 V) à la caméra.

Les trois fils minces de la caméra sortent par une fente sur le haut de la paroi du côté droit pour que les trois connecteurs soient acheminés verticalement le long de la gaine sur la droite à l'extérieur du nichoir. La gaine en plastique a un couvercle facile à enlever et à rencliqueter - si le couvercle devient trop lâche, il suffit d'appuyer sur les parois de la gaine de l'intérieur vers l'extérieur pour que le couvercle tienne mieux.

Le matériel fourni comprend également un câble long de 20 m, qui a trois connecteurs à chaque extrémité. Les connecteurs jaunes et blancs sont les mêmes aux deux extrémités, mais les connecteurs rouges sont différents - une extrémité est une prise mâle rouge (côté TV) et l'autre extrémité est une prise femelle rouge (l'extrémité caméra du nichoir). Cela permet d'acheminer l'image, le son et le courant dans un seul câble.

Pour connecter le long câble à la caméra, ouvrez la gaine sur la droite à l'extérieur du nichoir et connectez simplement le long câble; les connecteurs aux connecteurs du cordon de la caméra - jaune à jaune, blanc à blanc et rouge à rouge. N'oubliez pas que les connecteurs d'alimentation rouges sur le câble long sont différents à chaque extrémité, donc si une extrémité rouge ne convient pas, l'autre extrémité rouge conviendra.

A l'intérieur, vous pouvez brancher les connecteurs jaunes et blancs à l'extrémité TV du câble dans leurs prises correspondantes jaunes et blanches d'entrée audio-vidéo si votre télévision en a (petites prises rondes, habituellement sur l'avant de la TV). Autrement, vous pouvez brancher les connecteurs jaunes et blancs sur le câble long dans l'adaptateur péritel fourni, puis brancher l'adaptateur péritel dans la prise péritel de votre télévision (comme représenté sur le schéma ci-dessus).

Maintenant vous pouvez brancher le cordon d'alimentation. Assurez-vous que l'interrupteur est éteint au niveau de la prise murale, puis branchez l'adaptateur d'alimentation en courant continu de 12 V. Insérez la petite prise noire à l'extrémité de l'adaptateur d'alimentation dans la prise rouge à l'extrémité du câble long.

Quand vous allumez l'interrupteur au niveau de la prise murale, une image de l'intérieur du nichoir devrait apparaître sur votre canal audio-vidéo de télévision. Sinon, éteignez l'interrupteur à la prise murale, assurez-vous que tout est branché correctement, que la télévision est allumée et que le capuchon de l'objectif a été enlevé sur la caméra, puis rallumez.

Vous pouvez essayer la procédure à l'intérieur pour vérifier que tout fonctionne correctement et pour vous familiariser avec le système, bien que vous risquiez d'avoir un bruit de rétroaction acoustique aigu si le volume est trop élevé sur votre télévision et la caméra est placée très près de la télévision. Pour vous débarrasser de la rétroaction acoustique il vous suffit de déplacer le nichoir et la caméra afin de les éloigner de la télévision et de baisser le volume. Quand vous positionnez le nichoir à l'extérieur, vous n'aurez pas de problème de rétroaction acoustique.

Lorsque vous testez le système à l'intérieur, l'écran peut être flou ou il peut y avoir des parasites à cause du signal circulant en boucle fermée dans le câble mais le problème ne se posera plus une fois le câble installé correctement.

Pour tester la mise au point de l'image, placez quelque chose d'environ 25 mm d'épaisseur, à l'intérieur, sur le sol du nichoir.

Veuillez noter que la caméra peut pivoter sur son boulon et s'incliner sur son berceau, pour l'orienter n'importe où dans le nichoir. La mise au point est réglée en tournant l'objectif.

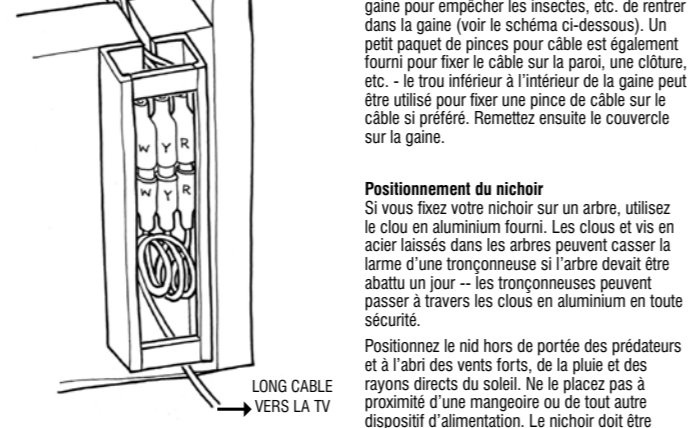
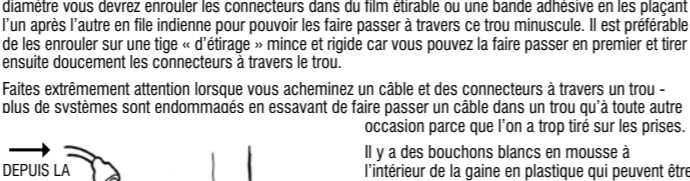
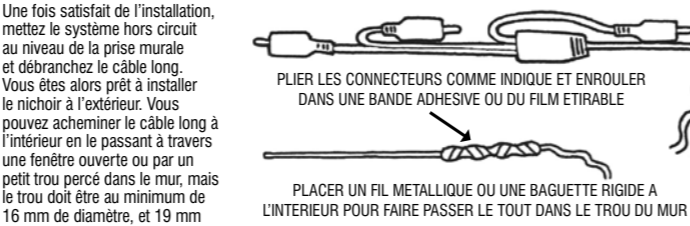
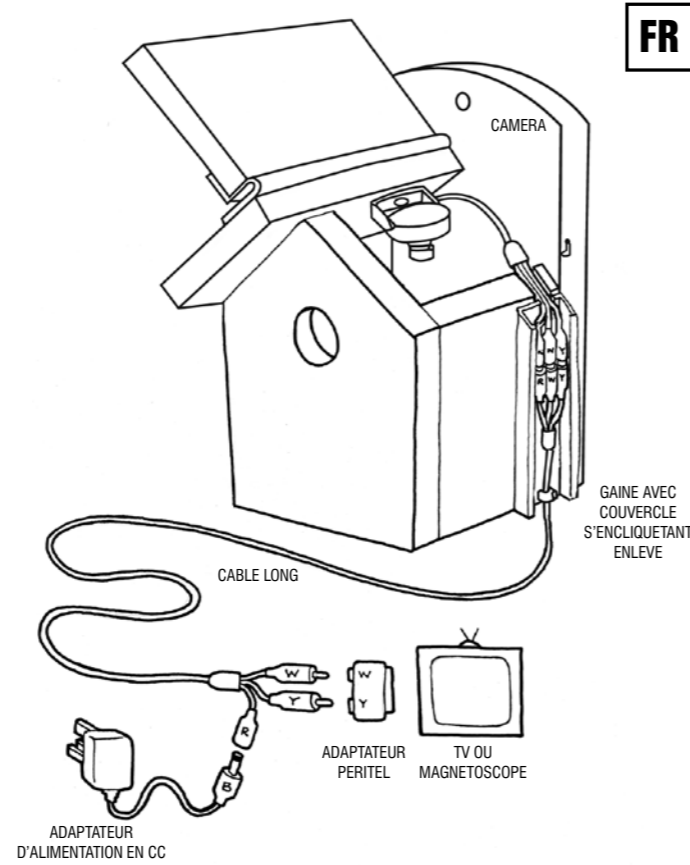

légèrement incliné vers l'avant et être à une distance de 1,5 à 5 m au-dessus du sol. Il doit être placé de façon à ce que les 20 m de câble soient facilement accessibles.

Ne dérangez pas le nichoir avant le départ des oisillons. Nettoyez le nichoir à la fin septembre ou au début octobre pour que les oiseaux puissent l'utiliser comme abri et de nouveau comme nid au printemps suivant.



# CAMERANESTDOOS VOOR VOGELS IN DE NATUUR

### Instructies

Inclusief een DC-stroomadapter van 12 volt, een SCART-adapter en een kabel van 20 meter, zodat u vogels tijdens het bouwen van hun nest en als de eitjes zijn uitgekomen, op uw tv kunt bekijken en horen.

Dit systeem is ontworpen om u beelden uit het vogelhuisje op een tv of videomonitor met AV IN te laten zien. Als u dit systeem op een computer wilt aansluiten, hebt u een videocamera en geschikte software nodig.

### De Gardman-cameraset voor uw vogelhuisje aansluiten

Open het dak door de vergrendeling aan de rechterkant van het vogelhuisje, net boven het dak, te draaien. U zou dit moeten zien wanneer de lange kabel is geïnstalleerd en de voorklep op de witte geleider (links onder aan de buitenwand van het vogelhuisje) wordt verwijderd.

De camera is een CMOS-camera in kleur met gesloten circuit. De camera beschikt over zes onzichtbare infrarood-LED's op de voorkant van de behuizing, zodat u goed in het donker kunt zien. U kunt dus dag en nacht kijken, zonder dat u de vogels verstoort.

De camera wordt bevestigd op de onderkant van het dak, door middel van een roestvrijstalen bout. Als u de camera ooit wilt verwijderen, kunt u de bout gewoon losschroeven en de camera uit het vogelhuisje tillen. Merk op dat er zich een kleine zwarte lensbedekking op de lens bevindt, om de lens te beschermen. **Deze lensdoek moet voor het gebruik worden verwijderd. U kunt hem er gewoon op drukken en af trekken.**

Er hangt een draad met drie connectors uit de camera. De gele connector voert het beeld uit het vogelhuisje (video) naar uw tv, de witte connector voert het geluid uit het vogelhuisje (audio) naar uw tv en de rode connector voert de laagspanning (12v DC) naar de camera.

De drie kleine draden op de camera lopen via een sleuf in de bovenkant van de rechterzijwand naar buiten, zodat de drie connectors in de geleider buis aan de rechterbuitenkant van het vogelhuisje omlaag hangen. De geleider beschikt over een afdekking die op de geleider kan worden geklemd. Als de kleem ooit los komt te zitten, knijpt u de wanden van de geleider naar buiten om de grip van de afdekking te verbeteren.

De set bestaat ook uit een lange kabel van 20 meter, met drie connectors aan elk uiteinde. De gele en witte connectors zijn aan beide uiteinden hetzelfde, maar de rode connectors zijn anders. Een uiteinde is een rode plug (het tv-uiteinde) en het andere uiteinde is een rode aansluiting (het uiteinde voor de camera in het vogelhuisje). Hierdoor kan het beeld, geluid en de voeding in één kabel worden overgebracht.

Als u de lange kabel op de camera wilt aansluiten, opent u de geleider rechtsbuiten het vogelhuisje en sluit u de connectors van de lange kabel aan op de connectors van de camera, geel op geel, wit op wit en rood op rood. Vergeet niet dat de uiteinden van de rode voedingsconnector op de lange kabel van elkaar verschillen, dus als een rood uiteinde niet past, lukt het niet met het andere uiteinde wel.

Binnen, aan het tv-uiteinde van de kabel, steekt u de gele en witte connectors in de bijbehorende gele en witte AV-aansluitingen op uw tv (kleine ronde gaatjes, meestal op de voorkant van de tv). U kunt de gele en witte connectors in plaats daarvan ook op de lange kabel in de meegeleverde SCART-adapter aansluiten en de SCART-adapter dan in de SCART-aansluiting van uw tv steken (zoals in het bovenstaande diagram wordt weergegeven).

Steek nu de stekker in het stopcontact. Steek hiertoe de DC-stroomadapter van 12 volt in het stopcontact. Sluit de kleine zwarte plug aan het uiteinde van de stroomadapter in de rode aansluiting op het uiteinde van de lange kabel aan.

Als de stroom aan staat, moet u een beeld uit de binnenkant van het vogelhuisje op het AV-kanaal van uw tv te zien krijgen. Als dat niet het geval is, haalt u de stekker uit het stopcontact, controleert u alle aansluitingen, controleert u of de tv aan staat en de lensdop van de camera is gehaald, en steekt u de stekker weer terug in het stopcontact.

U kunt deze procedure binnen uitproberen, om te controleren of alles goed werkt en om uzelf bekend te maken met de apparatuur. Het kan echter gebeuren dat u een luide brul of feedback hoort als het volume op de tv te hoog staat en de camera te dicht bij de tv is geplaatst. Om de feedback tegen te gaan, verplaatst u het vogelhuisje en de camera gewoon verder uit de buurt van de tv en zet u het volume lager. Wanneer u het vogelhuisje buiten plaatst, zullen er geen problemen met feedback optreden.

Wanneer u het systeem binnen test, is het mogelijk dat er vaagheid of storing in het beeld optreedt, omdat de lange kabel nog steeds is opgerold. Als dat gebeurt, wordt het probleem veroorzaakt door inductantie, omdat het signaal rondom de ronde kabelspoel blijft draaien. Dit gebeurt niet als de kabel wordt uitgerold.

Als u de scherpstelling van het beeld wilt testen, plaatst u iets van ongeveer 25 mm dik binnen op de vloer van het vogelhuisje. Dat is de plek waar de eitjes en jongen zich waarschijnlijk bevinden nadat er een nest is gebouwd.

Merk op dat de camera op de bout kan draaien en op de haak kan kantelen. U kunt de camera dus overal in het vogelhuisje richten. De scherpstelling wordt aangepast door aan de lens te draaien.

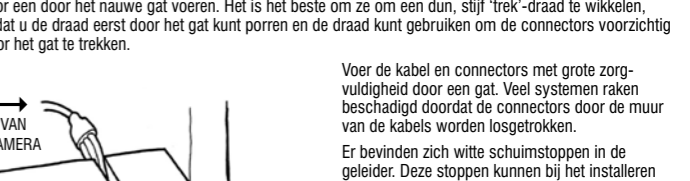
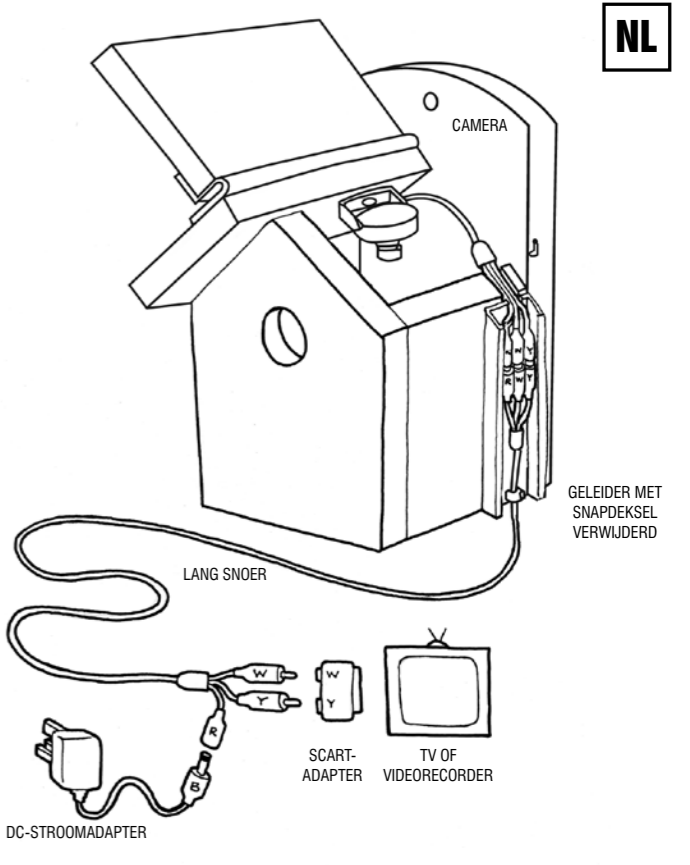

légèrement incliné vers l'avant et être à une distance de 1,5 à 5 m au-dessus du sol. Il doit être placé de façon à ce que les 20 m de câble soient facilement accessibles.

Ne dérangez pas le nichoir avant le départ des oisillons. Nettoyez le nichoir à la fin septembre ou au début octobre pour que les oiseaux puissent l'utiliser comme abri et de nouveau comme nid au printemps suivant.



**Garantie**  
La caméra et ses accessoires sont garantis pour une période de 12 mois à compter de la date d'achat et tout composant défectueux sera remplacé dans la mesure où le système a été utilisé conformément aux consignes ci-jointes et aucune pièce d'un autre fabricant (caméras, alimentation en courant, etc.) n'a été fixée au système. Tout dommage, modification ou ouverture de la caméra par l'utilisateur n'est pas couvert par la garantie.

**Garantie**  
De camera en accessoires hebben een garantie van twaalf maanden vanaf de aankoopdatum en defecte onderdelen worden vervangen, als het systeem is gebruikt in overeenstemming met deze instructies en er geen onderdelen van andere fabrikanten (camera, stekkers, etc.) op dit systeem zijn aangesloten. Schade, door de gebruiker aangebrachte modificaties of een geopende camera worden niet door de garantie gedekt.

## CAJA-NIDO CON CAMARA PARA AVES SILVESTRES

### Instrucciones

Incluye un adaptador de 12 VCC, un adaptador SCART y un cable de 20 m que le permite observar y oír a los pájaros del jardín en su TV mientras hacen sus nidos y crían a sus polluelos.

Este sistema está diseñado para mostrar las imágenes captadas en la caja nido en un televisor o monitor de vídeo equipado con AV IN. Para conectar este sistema a un ordenador, necesitará un dispositivo de captación de vídeo y software adecuado.

### Conexión del kit de caja nido con cámara Gardman

Abra el techo girando el cierre del lado derecho de la caja nido, justo encima del techo. Esto es lo que se debe ver cuando el cable largo está instalado y se retira la cubierta frontal que cubre el tubo de cableado.

La cámara es una cámara CMOS CCTV monocromática. Tiene 6 LEDs infrarrojos en la parte delantera de su caja que le permiten ver con claridad en completa oscuridad, por tanto puede observar las aves de día y de noche sin molestarlas.

La cámara se monta en el techo por medio de un perno de acero inoxidable. Si alguna vez necesita retirar la cámara, simplemente destornille el perno y retirela levantándola. Observe que tiene una pequeña tapa de lente negra que cubre la cara de la lente para protegerla. **Esta tapa negra debe retirarse antes de utilizar la cámara – para colocarla, presiónela sobre la lente y para retirarla tire de ella, es sencillo.**

De la cámara cuelga un cable con tres conectores. El conector amarillo transmite la imagen (vídeo) de la caja nido al televisor, el conector blanco transmite el sonido de la caja nido al televisor y el conector rojo transmite potencia de bajo voltaje (12 VCC) a la cámara.

Los tres pequeños alambres de la cámara salen de una ranura de la parte superior del lado derecho de forma que los tres conectores cuelgan en el interior del tubo de cableado doble blanco situado a la derecha en el exterior de la caja nido. El tubo de cableado doble incorpora una tapa que se engancha y desengancha con un clip – si la tapa se afloja, apriete las paredes del tubo de cableado doble hacia fuera para que la tapa tenga más agarre.

El kit también incluye un cable de 20 m de longitud, con tres conectores en cada extremo. Los conectores amarillo y blanco son los mismos en ambos extremos, pero los conectores rojos son diferentes – un extremo incorpora un enchufe rojo (el extremo de TV) y el otro extremo un zócalo rojo (el extremo de la cámara de la caja nido). Esto permite que la imagen, el sonido y la corriente se lleven en un cable.

Para conectar el cable largo a la cámara, abra el tubo de cableado doble situado a la derecha en el exterior de la caja nido y simplemente conecte los conectores del cable largo a los conectores del cable de la cámara – amarillo a amarillo, blanco a blanco y rojo a rojo. No lo olvide – los conectores de corriente rojos del cable largo son diferentes en cada extremo, por tanto si un extremo rojo no encaja, el otro extremo rojo lo hará.

En el interior en el extremo de TV del cable, puede enchufar los conectores amarillo y blanco en sus enchufes AV amarillo y blanco correspondientes de su televisor, si los incorpora (pequeños enchufes redondos, normalmente en la parte delantera del televisor). De forma alternativa, puede enchufar los conectores amarillo y blanco del cable largo en el adaptador SCART suministrado, y después enchufar el adaptador SCART en el enchufe SCART de su televisor (tal como se muestra en el diagrama anterior).

Ahora conecte la corriente. Asegúrese de que el interruptor está en la posición de desactivación en un tomacorriente de pared, después enchufe el pequeño enchufe negro en el extremo del adaptador de corriente en el enchufe rojo en el extremo del cable largo.

Cuando conecte la corriente por el tomacorriente de pared, debería obtener una imagen del interior de la caja nido en el canal AC de su televisor. De no ser así, desconecte la corriente por el tomacorriente de pared, compruebe que todas las conexiones son correctas, que el televisor está encendido, y que la tapa de la lente ha sido retirada de la cámara, y después vuelva a activar el dispositivo.

Puede probar todo este procedimiento en el interior para comprobar que todo funciona y familiarizarse con el kit, aunque es posible que se oiga un fuerte silbido causado por reacción eléctrica si el volumen del televisor es demasiado alto y la cámara está demasiado cerca del mismo. Para eliminar esta reacción simplemente aparte la caja nido y la cámara del televisor y baje el volumen. Cuando coloque la caja nido en el exterior, la reacción eléctrica no constituirá un problema.

Cuando pruebe el sistema en el interior puede experimentar alguna interferencia en la imagen debido a que el cable sigue estando enrollado. Si ocurre esto, el problema es causado por la señal que da vueltas por el circuito circular formado por el cable enrollado, pero esto no ocurrirá cuando el cable esté extendido.

Para probar el enfoque de la imagen, coloque un objeto de alrededor de 25 mm de grueso en el suelo de la caja nido. Aquí es donde puede esperarse que estén los huevos y los polluelos cuando se haya construido un nido.

Debe observar que la cámara puede girar sobre su perno e inclinarse sobre su base, por tanto puede apuntar a cualquier lugar dentro de la caja nido. El enfoque se ajusta girando la lente.

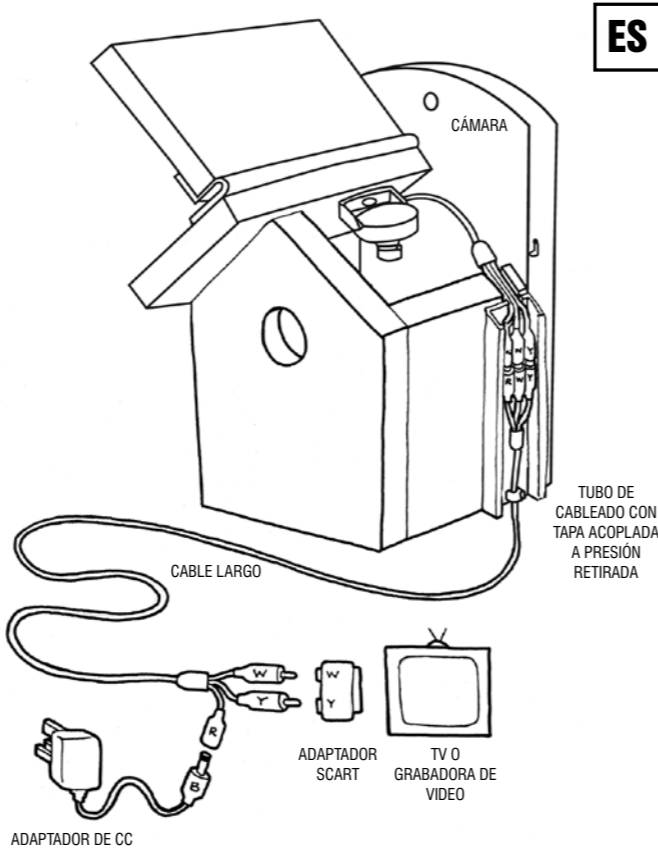

Cuando esté satisfecho de que todo funciona, desactive el sistema por el tomacorriente de pared, desconecte el cable largo y entonces puede colgar la caja nido en el exterior. Puede introducir el cable largo en el interior a través de una ventana abierta o a través de un agujero perforado en la pared, pero el agujero debe tener por lo menos 16 mm de diámetro aunque 19 mm es preferible e incluso entonces es necesario envolver los conectores con cinta o película adherente, colocándolos uno detrás de otro en fila india, para alimentarlos a través de un agujero tan pequeño. Es mejor sujetarlos a un alambre delgado rígido, de esta forma puede introducir el alambre por el agujero y utilizarlo para introducir los conectores por el agujero tirando con cuidado del mismo.

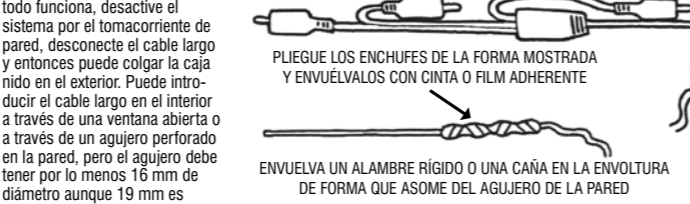

Vaya con mucho cuidado cuando alimente el cable y los conectores a través de un agujero – se dañan más sistemas cuando se desprenden enchufes al alimentar cables a través de paredes que en cualquier otra ocasión.

Hay tapones de espuma blancos en el interior del tubo de cableado doble que pueden retirarse y volver a colocarse cuando el cable ha sido instalado (véase el diagrama a continuación). También hay un pequeño paquete de clips de cable para sujetar el cable a una pared, valla, etc. –el agujero inferior en el interior del tubo de cableado doble puede utilizarse para fijar un clip de cable sobre el cable si se prefiere. Después vuelva a colocar la tapa sobre el tubo de cableado doble.

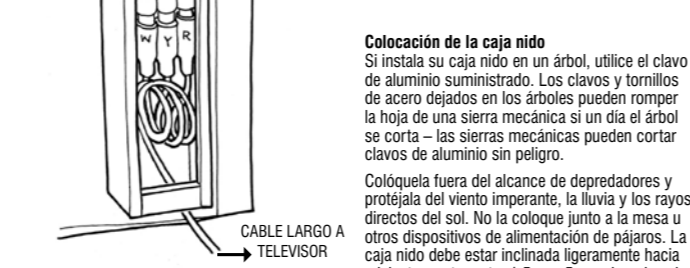

Debe colocarse bien dentro del alcance del cable de 20 m de longitud. No toque la caja nido hasta que los polluelos se hayan marchado del nido. Limpie la caja nido a finales de septiembre o principios de octubre de forma que pueda utilizarse como un lugar de descanso para los pájaros y esté preparado para que los pájaros aniden allí la próxima temporada.

**Garantía**  
La cámara y los accesorios están garantizados por doce meses a partir de la fecha de compra y los componentes defectuosos se cambiarán siempre y cuando el sistema se haya utilizado de acuerdo con estas instrucciones y no se hayan conectado a esta sistema piezas (cámara, fuentes de alimentación, etc.) de otro fabricante. Los daños, las modificaciones del usuario o la apertura de la cámara no están cubiertos por la garantía.

## NIDO CON TELECAMERA PER UCCELLI SELVATICI

### Istruzioni

Incluye un adaptador de 12 V CC, un adaptador SCART e un cavo di 20 m per ascoltare e osservare gli uccelli sul televisore durante la nidificazione e lo svezzamento dei piccoli.

Il sistema è stato progettato per visualizzare le immagini dal nido su un televisore o monitor dotato di ingresso AV. Per collegare il sistema a un computer, è necessario un dispositivo di cattura delle immagini e relativo software.

### Collegamento del kit telecamera Gardman

Aprire il tetto ruotando il fermo sul lato destro del nido, poco sopra il tetto. Questo è ciò che dovrebbe vedere dopo aver installato il cavo lungo e aver rimosso la copertura anteriore del proteggicavo bianco (lungo l'esterno della parete sinistra del nido).

La telecamera è un dispositivo CCTV CMOS in bianco e nero. È dotata di 6 LED a infrarossi sulla parte anteriore dell'alloggiamento per consentire una visione perfetta anche al buio completo e senza disturbare i volatili.

La telecamera è montata sulla parte inferiore del tetto tramite un bullone in acciaio inox. Se si deve rimuovere la telecamera, basta svitare il bullone ed estrarla dal nido. La lente è dotata di un piccolo coperchio nero protettivo. **Questo coperchio deve essere rimosso prima dell'uso – basta staccarlo delicatamente dalla lente.**

Sulla telecamera è inoltre presente un cavo con tre connettori. Il connettore giallo trasporta l'immagine (video) dal nido al televisore, il connettore bianco trasporta il sonoro (audio) dal nido al televisore e il connettore rosso trasporta l'alimentazione a bassa tensione (12 V CC) alla videocamera.

I tre piccoli cavi della videocamera fuoriescono dal nido attraverso una fessura in cima alla parete destra in modo che i tre connettori possano essere intradati nel proteggicavo bianco sull'esterno del nido, sulla parte destra. Il proteggicavo è dotato di un coperchio a scatto – se il coperchio dovesse allentarsi, basta spingere leggermente le pareti del proteggicavo verso l'esterno, per ottimizzarne l'accoppiamento con il coperchio.

Il kit include inoltre un cavo di 20 m, con 3 connettori su ciascuna estremità. I connettori gialli e bianchi sono gli stessi su entrambe le estremità, ma i connettori rossi differiscono – su un'estremità il connettore è una spina (per la presa sul televisore) e sull'altra è una presa (per la spina della telecamera). Questa soluzione consente la trasmissione di immagini, audio e alimentazione elettrica con un unico cavo.

Il kit include inoltre un cavo di 20 m, con 3 connettori su ciascuna estremità. I connettori gialli e bianchi sono gli stessi su entrambe le estremità, ma i connettori rossi differiscono – su un'estremità il connettore è una spina (per la presa sul televisore) e sull'altra è una presa (per la spina della telecamera). Questa soluzione consente la trasmissione di immagini, audio e alimentazione elettrica con un unico cavo.

I connettori giallo e bianco sull'estremità del cavo per il televisore vanno inseriti nelle rispettive prese AV (gialla e bianca) sul televisore, se presenti (si tratta di piccole prese rotonde, in genere sulla parte anteriore del televisore). In alternativa, è possibile inserire i connettori giallo e bianco sul cavo lungo nell'adattatore SCART in dotazione e quindi collegare l'adattatore SCART alla presa SCART sul televisore (come illustrato nel diagramma sopra).

Collegare ora l'alimentazione elettrica. Assicurarsi che l'interruttore sulla presa a muro (se presente) sia acceso e quindi inserire nella presa l'adattatore di 12 V CC. Inserire la piccola spina nera sul retro dell'adattatore nella presa rossa sull'estremità del cavo lungo.

Quando si accende il televisore, sul canale AV sarà visualizzata l'immagine del nido. In caso contrario, spegnere il televisore, ricontrollare tutti i collegamenti e che il coperchio della lente della telecamera sia stato rimosso. Riaccendere il televisore.

È possibile provare questa procedura con la telecamera non installata nel nido (in casa), ma se la telecamera è posizionata troppo vicino al televisore e il volume è alto, potrà emettere un forte fischio di feedback. Per eliminare il feedback, basta spostare la telecamera lontana dal televisore e abbassare il volume. Con il nido posizionato all'esterno, lontano dal televisore, il feedback non sarà un problema.

Se si prova il sistema in casa, è possibile che l'immagine sia sfocata o vi siano delle interferenze perché il cavo è ancora raccolto a bobina. In questo caso, il problema è causato da induttanza, perché il segnale viaggia circolarmente all'interno del cavo raccolto a bobina; il segnale sarà perfetto quando il cavo sarà installato correttamente.

Per testare la messa a fuoco della telecamera, posizionare un oggetto di uno spessore di circa 25 mm sul pavimento del nido. È qui che si troveranno le uova e quindi i piccoli dopo la costruzione del nido.

Notare che la telecamera può essere ruotata sul bullone e inclinata, per poter riprendere qualsiasi punto del nido. La messa a fuoco viene regolata ruotando la lente.

**Garanzia**  
La telecamera e i relativi accessori sono garantiti per 12 mesi dalla data di acquisto ed eventuali componenti difettosi saranno sostituiti se il sistema è stato utilizzato conformemente a queste istruzioni e nessuna altra parte fornita dal produttore (telecamera, alimentatori, ecc.) è stata collegata al sistema. Danni, modifiche da parte dell'utente o telecamere aperte non sono coperti da questa garanzia.

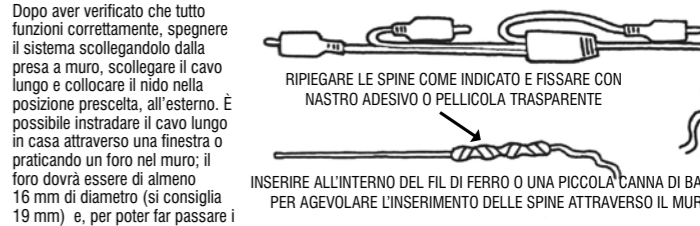
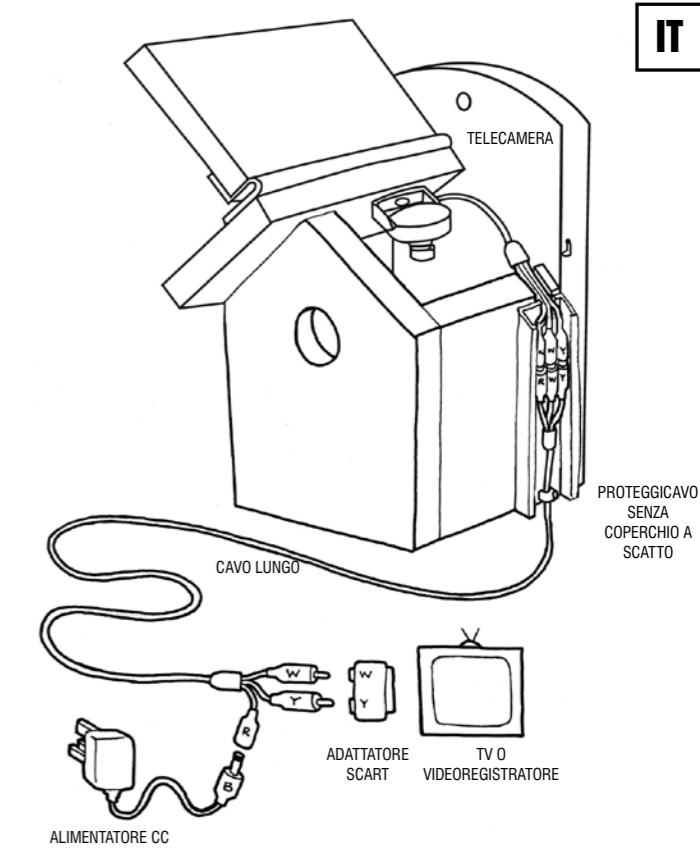

Dopo aver verificato che tutto funzioni correttamente, spegnere il sistema scollegandolo dalla presa a muro, scollegare il cavo lungo e collocare il nido nella posizione prescelta, all'esterno. È possibile intradare il cavo lungo in casa attraverso una finestra o praticando un foro nel muro; il foro dovrà essere di almeno 16 mm di diametro (si consiglia 19 mm) e, per poter far passare i connettori in un foro così stretto, sarà necessario posizionarli l'uno dietro l'altro e fissarli con del nastro adesivo sul cavo. Si consiglia di fissare i connettori su un filo di ferro con del nastro adesivo e inserire il filo nel foro per trascinare i connettori attraverso il foro.

Fare molta attenzione se si inseriscono cavi e connettori in un foro – non tirare mai il cavo utilizzando i connettori. Questa è la causa più frequente di danni al nostro sistema.

All'interno del proteggicavo sono presenti elementi in gommapiuma che possono essere rimossi quando si installa il cavo nel proteggicavo e quindi riposizionati per proteggerlo dall'ingresso di insetti, ecc. Vedere diagramma sotto. È inoltre fornita una piccola confezione di fermacavo per fissare il cavo a pareti, steccati, ecc. Il foro alla base del proteggicavo può essere utilizzato per installare un fermacavo sul cavo, se lo si desidera. Rimontare quindi il coperchio sul proteggicavo.

Posizionare lontano da predatori e al riparo dal vento, dalla pioggia e dalla luce diretta del sole, soprattutto se molto intensa. Non posizionare accanto a una mangiatoia per uccelli o altri dispenser di alimenti. Il nido deve essere leggermente inclinato sul davanti e trovarsi a 1,5-5 m di distanza dal suolo. Deve essere infine installato in modo che la telecamera possa essere collegata al televisore con il cavo di 20 m.

Non disturbare il nido fino a quando gli uccellini non l'abbiano abbandonato. Pulire il nido verso la fine di settembre/inizio di ottobre in modo che possa essere nuovamente usato la stagione successiva.

**Garanzia**  
La telecamera e i relativi accessori sono garantiti per 12 mesi dalla data di acquisto ed eventuali componenti difettosi saranno sostituiti se il sistema è stato utilizzato conformemente a queste istruzioni e nessuna altra parte fornita dal produttore (telecamera, alimentatori, ecc.) è stata collegata al sistema. Danni, modifiche da parte dell'utente o telecamere aperte non sono coperti da questa garanzia.